

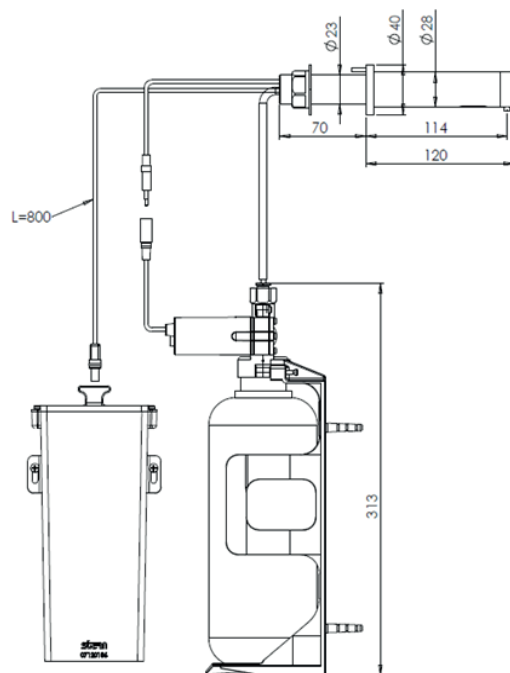

Medidas



Versão	Padão
Código	80.245
Consumo	0,5W repouso / 8W acionado
Recipiente	1 Litro Qualquer sabonete
Peso	2,0 Kg
Alimentação	110/220 V
Dose	0,8 ml ajustável
Acabamento padrão	Cromado
Opcional	Torneira Par Perfeito - Código 80.335

Obs.: Quaisquer sabonetes líquidos ou Dergemante líquidos, resistente a Clorhexidina, PVPI, Álcool iodado, dentro da faixa de viscosidade entre 1cP e 1600cP.

Versão Elétrica

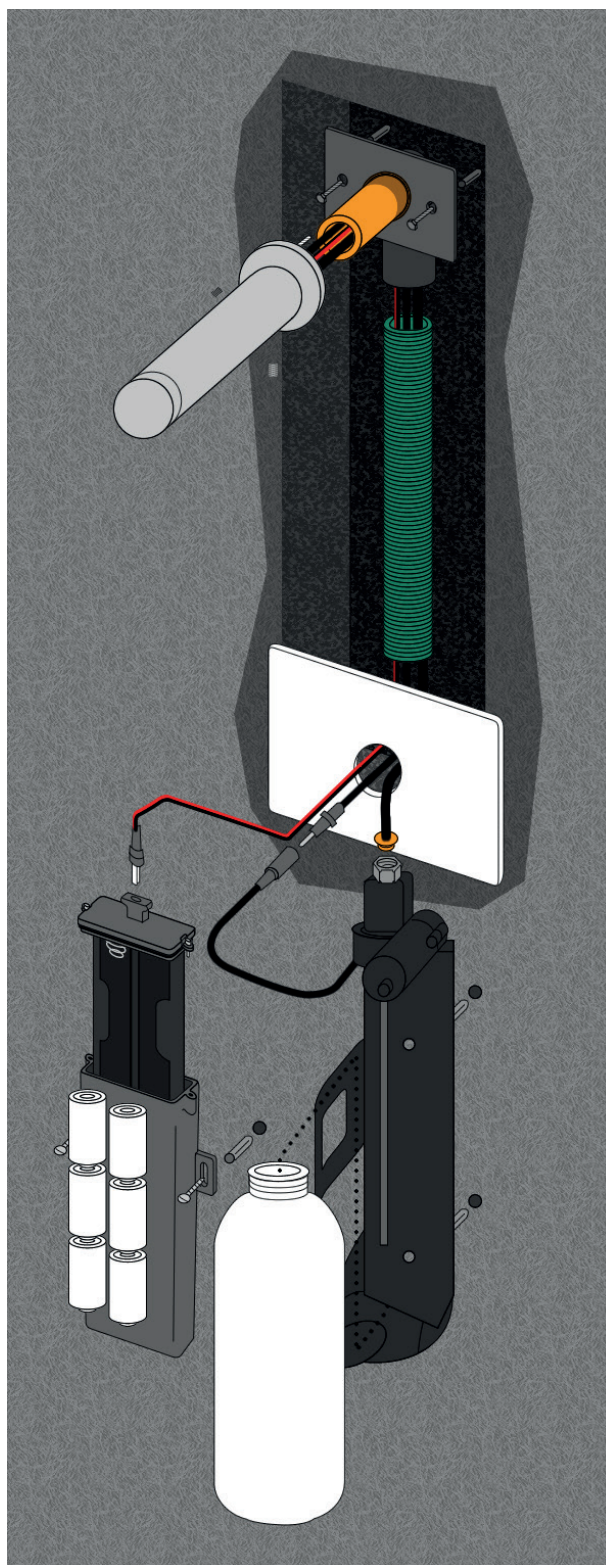

Peças de Reposição	Código
Suporte 6x Pilhas D	82.235
Recipiente 1L HTECS	71.002
Fonte	522.081
Suporte metálico de Parede	702.231
Módulo de comando sensor	220.229
Eletro bomba HTECS	72.220