

Torneira Eletrônica Parede



Modelo CLEAN



Torneira de parede com sensor Infravermelho: acionamento automático pela presença do usuário **sem contato manual**

Indicada para uso em ambientes de linhas limpas e arrojadas

Informações Técnicas:

Versão	Alimentação	Consumo	Operação	Vazão	Conexão	Despacho
Elétrica	110/220V	0,5W repouso 8W acionada	NBR 5626	0,07L/seg 4 L/min *	1/2"	2,0Kg
Misturador	110/220V	0,5W repouso 16W acionada	NBR 5626	Registros p/ ajuste	1/2"	2,0Kg

*Regulador de vazão opcional de 0,03 L/seg - 1,8 L/min

Versão	Código
Elétrica	90.550
Misturador	90.551

Dimensional

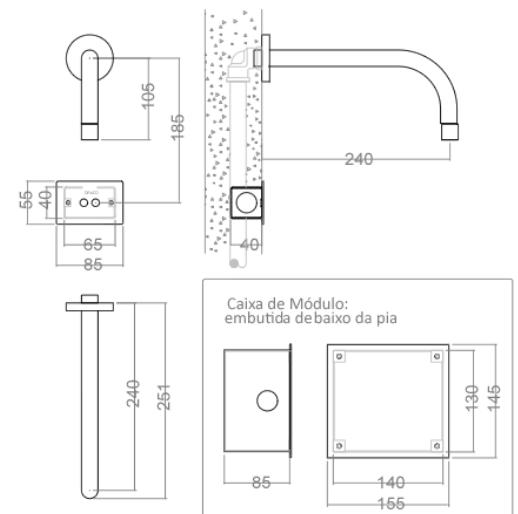

IMPORTANTE!

- Deve ser observada a distância entre a Bica e o Sensor, de 18 cm entre centros
- O Sensor deve ser embutido imediatamente após o termino da altura da cuba

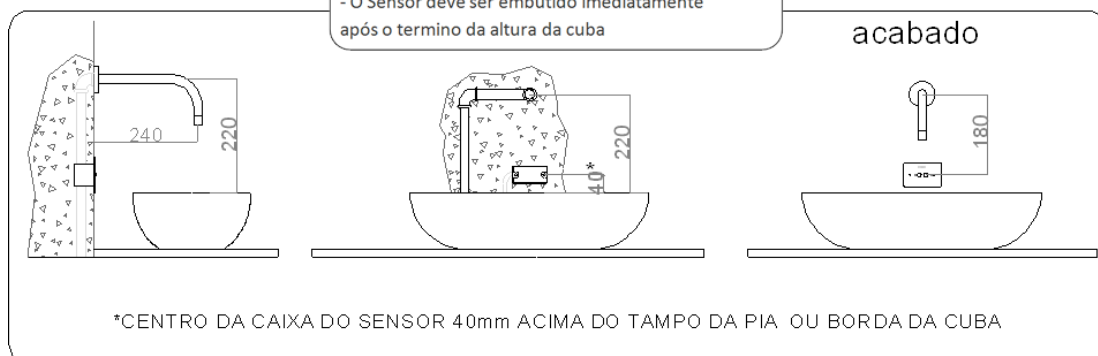

*CENTRO DA CAIXA DO SENSOR 40mm ACIMA DO TAMPO DA PIA OU BORDA DA CUBA

Instalação Torneira Parede Sensor

Modelo CLEAN

Padrão Embutida

MIX (misturador)

